

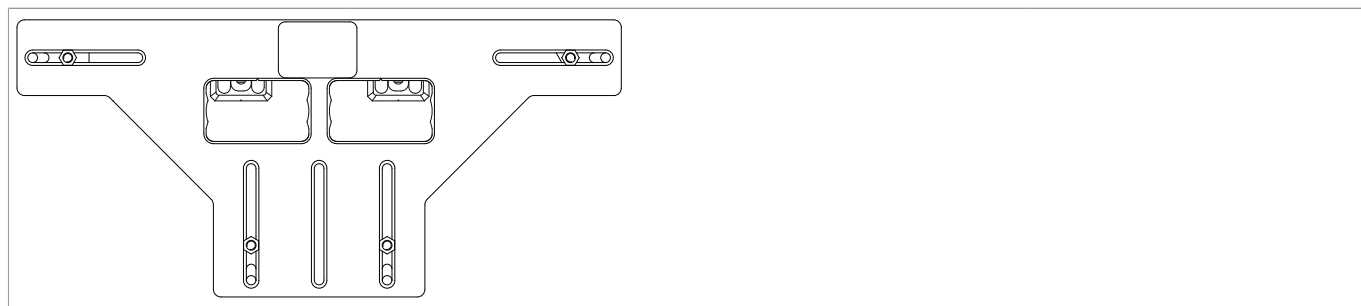



20890 - Dima fresa supporto cerniera e supporto forbice doppia tazza A12 e A4 fresa 34/anello 40 Legno

Disegni tecnici



					No
Dima fresa supporto cerniera e supporto forbice	legno	doppia tazza fresa 34/anello 40	A12/AB18 + A12/AB20	1	20890 ¹⁾

¹⁾ Pezzi di ricambio e pezzi singoli ottenibili.

Regolazione e utilizzo della dima

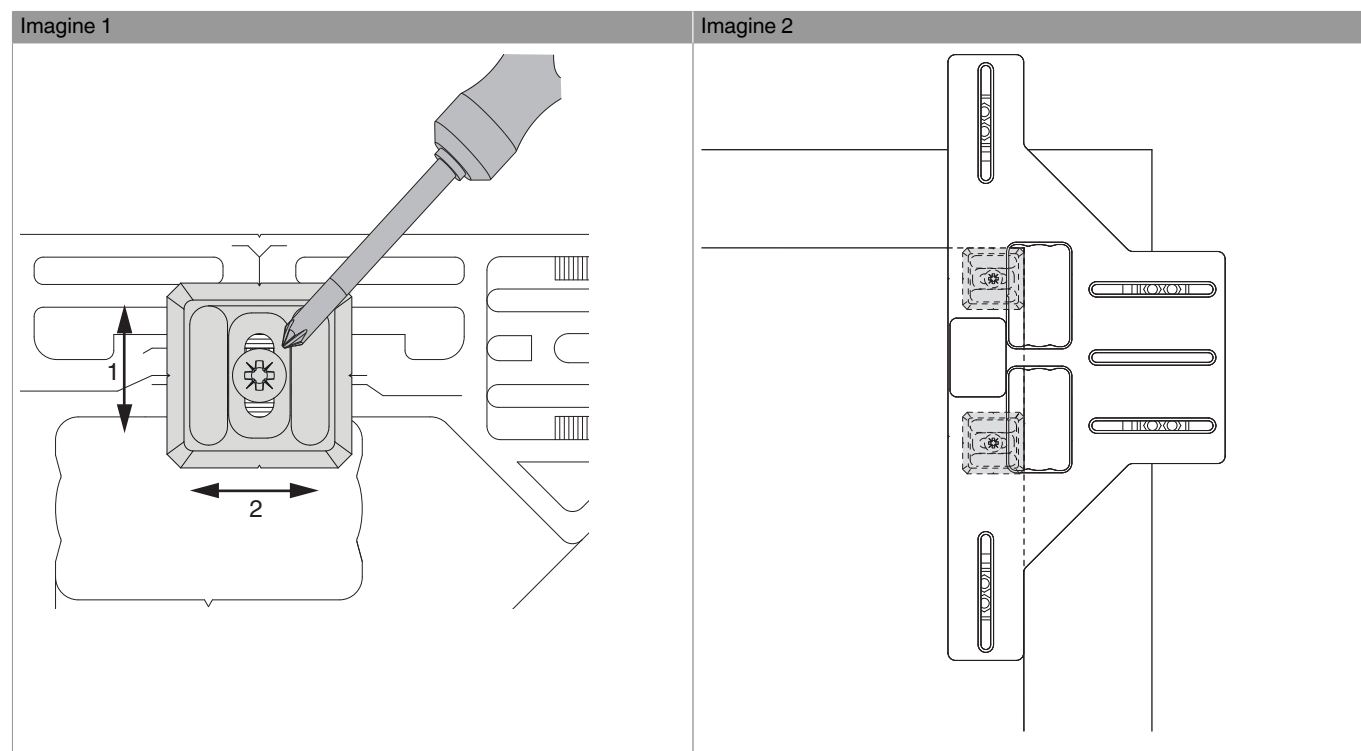

Fondamentalmente la fresata a doppia tazza va realizzata con un'apposita attrezzatura con 2 frese $\varnothing 34$ mm.

- Regolare l'altezza battuta coll'aiuto della scala sulla dima fresa. (vedi immagine 1)

→ Regolazione base della dima: altezza battuta 18 mm (1) e aria 12 mm (2)

Posizionare la dima e fresare gli incavi per il supporto forbice e supporto cerniera con fresa $\varnothing 34$ mm / anello $\varnothing 40$ mm. (vedi immagine 2)

- Profondità fresata → 5 mm

20890 - Dima fresa supporto cerniera e supporto forbice
doppia tazza A12 e A4 fresa 34/anello 40 Legno

Schemi di foratura per supporto cerniera

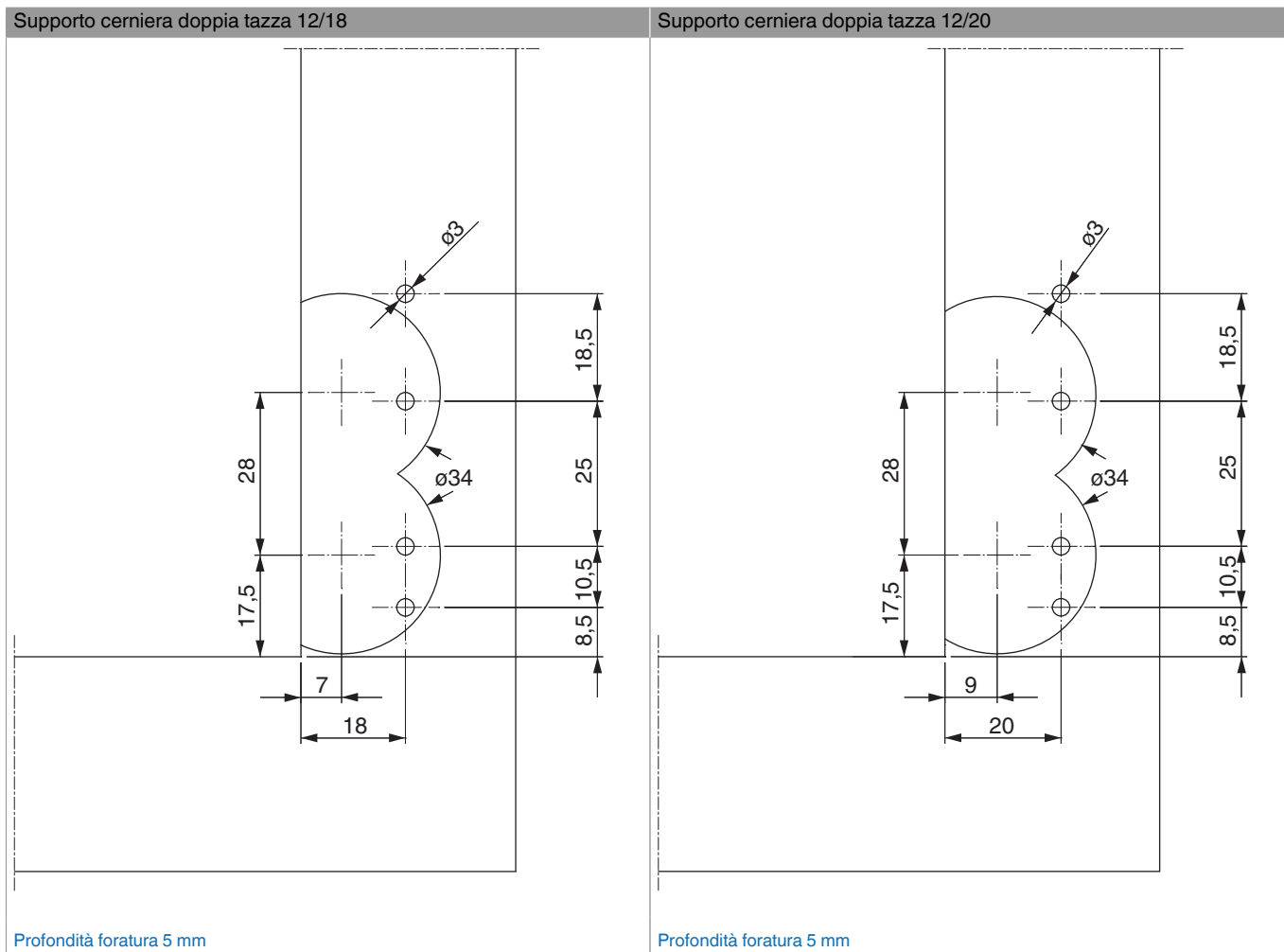

20890 - Dima fresa supporto cerniera e supporto forbice doppia tazza A12 e A4 fresa 34/anello 40 Legno

Supporto cerniera doppia tazza 12/18 per portafinestre

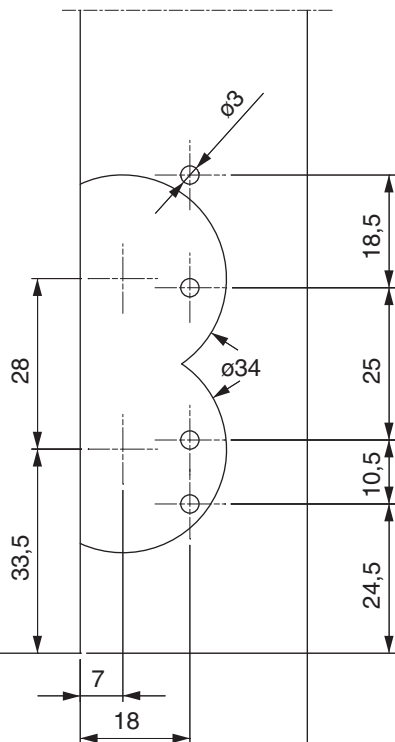

Attenzione: Supporto cerniera e angolo cerniera doppia tazza per porte
Profondità foratura 5 mm

Supporto cerniera doppia tazza 12/20 per portafinestre

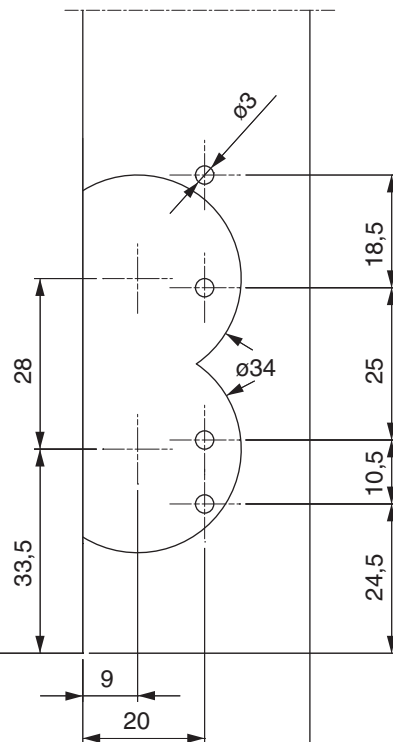

Attenzione: Supporto cerniera e angolo cerniera doppia tazza per porte
Profondità foratura 5 mm

20890 - Dima fresa supporto cerniera e supporto forcice doppia tazza A12 e A4 fresa 34/anello 40 Legno

Supporto cerniera doppia tazza per portafinestre con soglia A4

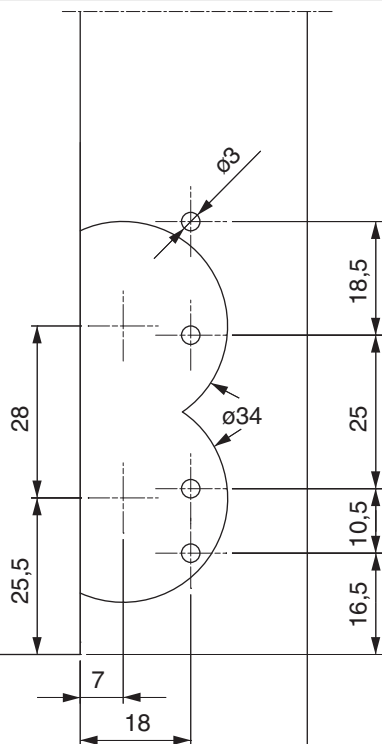

Attenzione: Supporto cerniera e angolo cerniera doppia tazza per porte
Profondità foratura 5 mm

Supporto cerniera doppia tazza per portafinestre con soglia A4

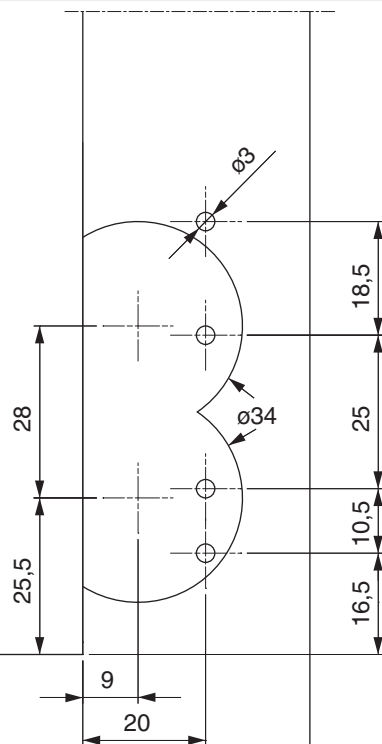

Attenzione: Supporto cerniera e angolo cerniera doppia tazza per porte
Profondità foratura 5 mm

20890 - Dima fresa supporto cerniera e supporto forbice doppia tazza A12 e A4 fresa 34/anello 40 Legno

Supporto cerniera doppia tazza per portafinestre con soglia A12 (Transit)

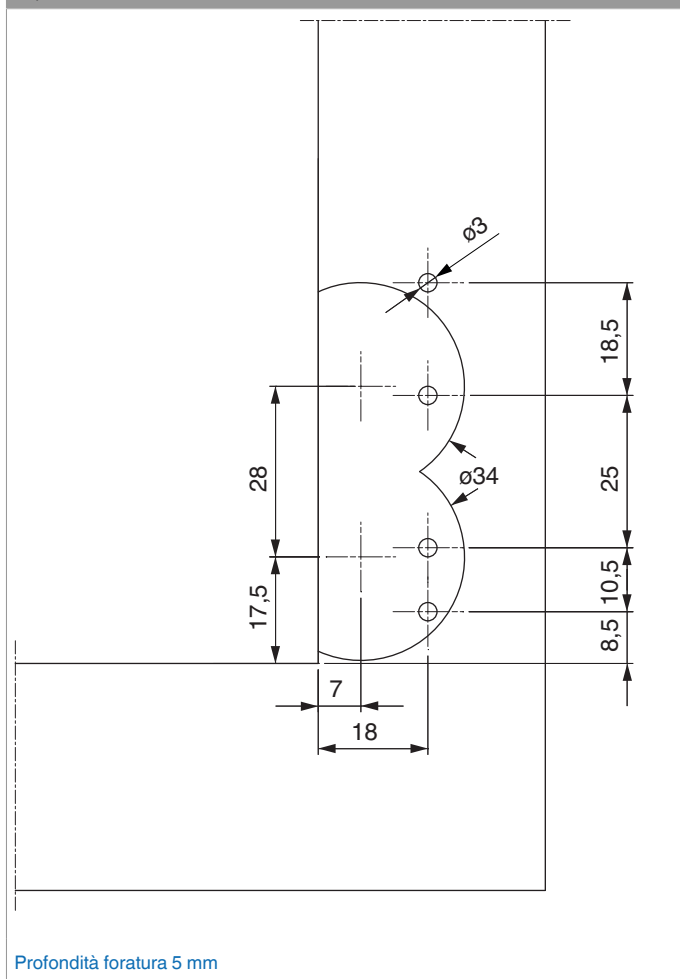

Supporto cerniera doppia tazza per portafinestre con soglia A12 (Transit)

